

crystallux LED

Cristallux é LED. A evolução da luz.

Refletor LED

Para áreas externas



Para uso externo



bivolt

700
lúmens

1 ano
de garantia

83%
de economia

ilumina **60W**

consome **10W**

cód. 34118

LUZ QUENTE 3000K

cód. 34095

LUZ NEUTRA 5000K

cód. 34101

VERDE

Equivalência e **Vantagens**

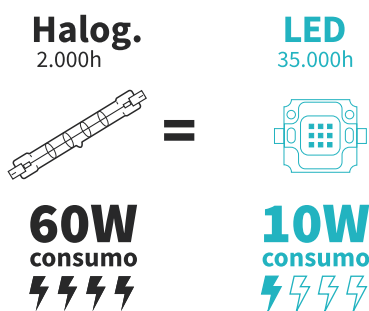

até **83%**
economia
de energia

17x
mais
durável



Ideal para:

- Áreas externas
- Pátios
- Jardins

Refletor LED

Para áreas externas

Material	Alumínio
Potência	10W
Voltagem	100-240V - bivolt
Frequência	50/60Hz
Fluxo luminoso	700lm
Eficiência luminosa	70lm/W
Ângulo	90°
IRC	>70%
Vida útil	35.000h
Tamanho	170x118x41mm
Corrente	300mA
Fator de Potência	>0.6
Peso líquido	465g

Dimensões

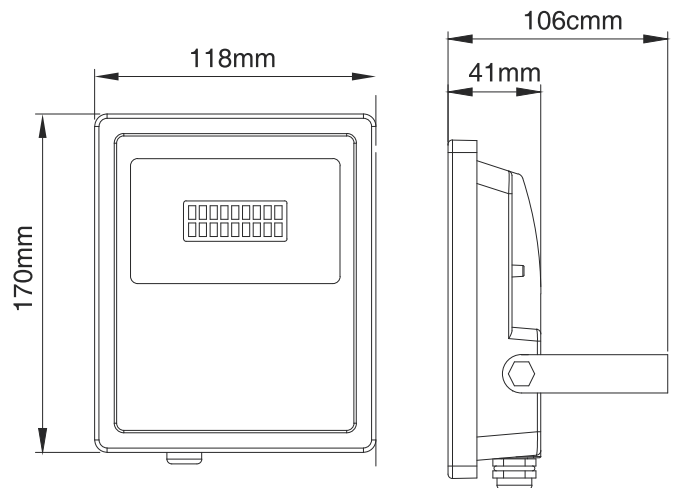

- Cabo de rede elétrica com a conexão do cabo do refletor deve ser bem isolado para evitar a entrada de umidade e água pelo mesmo
- Necessita aterramento

Instruções gerais:

1. Prenda o refletor no local desejado através base usando parafusos;
2. Ajuste o refletor para o ângulo desejado;
3. Ligue os fios elétricos e os isole corretamente;
4. Religue a rede elétrica.

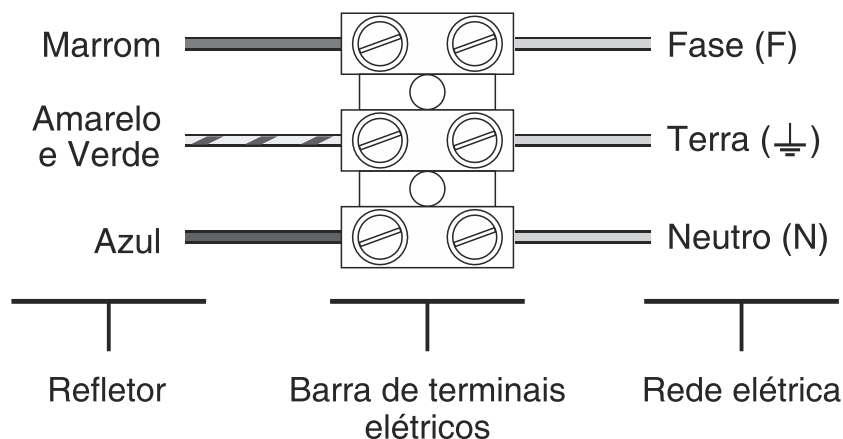

Cuidados

Antes de tocar a lâmpada, desligue a energia elétrica e tome cuidado com a temperatura dela para evitar queimadura nas mãos.



Não dimerizável



não emite raios UV e IV



Ecologicamente Correto

Garantia

Produto com 1 ano de garantia contra defeito de fabricação a partir da emissão da Nota Fiscal.

crystallux.com.br